

Instrukcja serwisowania detekcyjnej komory rozproseniowej (SCD) czujek Cirrus HYBRID i ProPointPlus

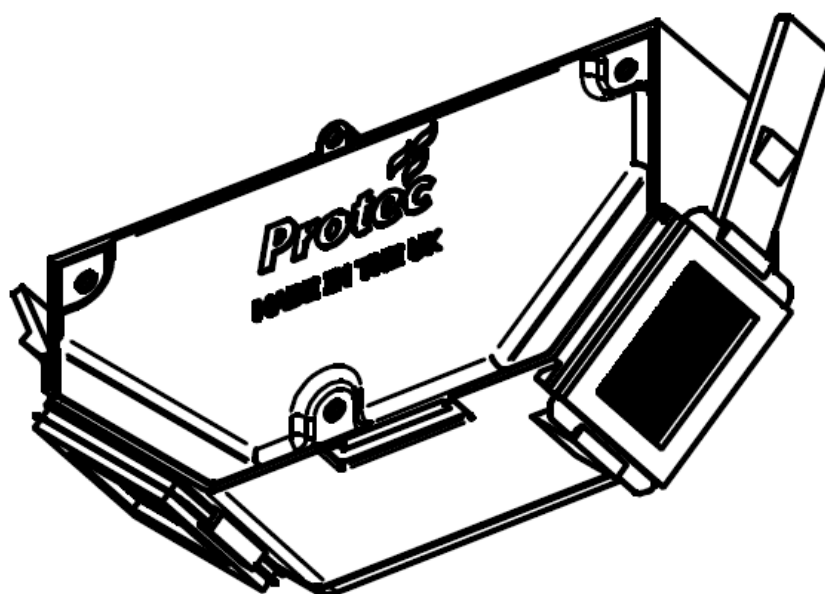

DOKUMENT 45

Szczegóły wersji dokumentu

Wersja	Szczegóły zmian	Autor	Data
0	Stworzenie dokumentu	RB	22/03/18
1	Uaktualnienie by upewnić się, że filtr siatkowy został usunięty, wyczyszczony przed czyszczeniem wewnętrznej części.	RB	29/03/18
2	Aktualizacja zatwierdzenia dokumentu przez zarządzających.	RB	03/04/18
3	Usunięcie ilustracji serwisowej etykiety i rozdziału 7.2: serwisowej listy kontrolnej.	RB	09/04/18
3.1	Tłumaczenie instrukcji na język polski. Dodanie do polskiej wersji, rozdziału 7.2: serwisowa lista kontrolna	KK	18/12/18

Spis treści

1.0	ZAKRES DOKUMENTU	4
2.0	CHARAKTERYSTYKA KOMORY SCD	4
3.0	ZESTAW CZĘŚCI ZAMIENNYCH	4
4.0	WYMAGANIA PRZED SERWISOWE	5
5.0	PROCEDURA SERWISOWANIA KOMORY SCD	5
6.0	WERYFIKACJA OBSŁUGI SERWISOWEJ	7
7.0	ZAŁĄCZNIK	8
7.1	Serwisowa tabela informacyjna	8
7.2	Serwisowa lista kontrolna	9

1.0 Zakres dokumentu

Dokument ten zawiera dokładną instrukcję pełnego serwisu komór detekcyjnych SCD czujek Cirrus HYBRID i ProPoint PLUS.

W związku z występującym ciągłym przepływem powietrza, które przechodzi przez komorę SCD oraz filtry powodując gromadzenie się kurzu, brudu itp., należy, w zależności od warunków w miejscu instalacji, komorę SCD poddawać regularnej konserwacji, aby zapobiec błędom przepływu powietrza i błędowi wysokiego tła. W zależności od środowiska i warunków w miejscu eksploatacji konieczne może być częstsze przeprowadzanie serwisowania. Ocenę należy wykonać podczas uruchamiania i przy okazji każdej wizyty serwisowej.

2.0 Charakterystyka komory SCD

Komora SCD jest wysokiej czułości optycznym detektorem. Jest również przystosowana do monitorowania przepływu i temperatury wpływającego powietrza.

Sensor CO jest montowany opcjonalnie w niektórych wariantach modeli ProPoint PLUS.

Rysunek 1.0 Wyszczególnienie komponentów komory SCD.

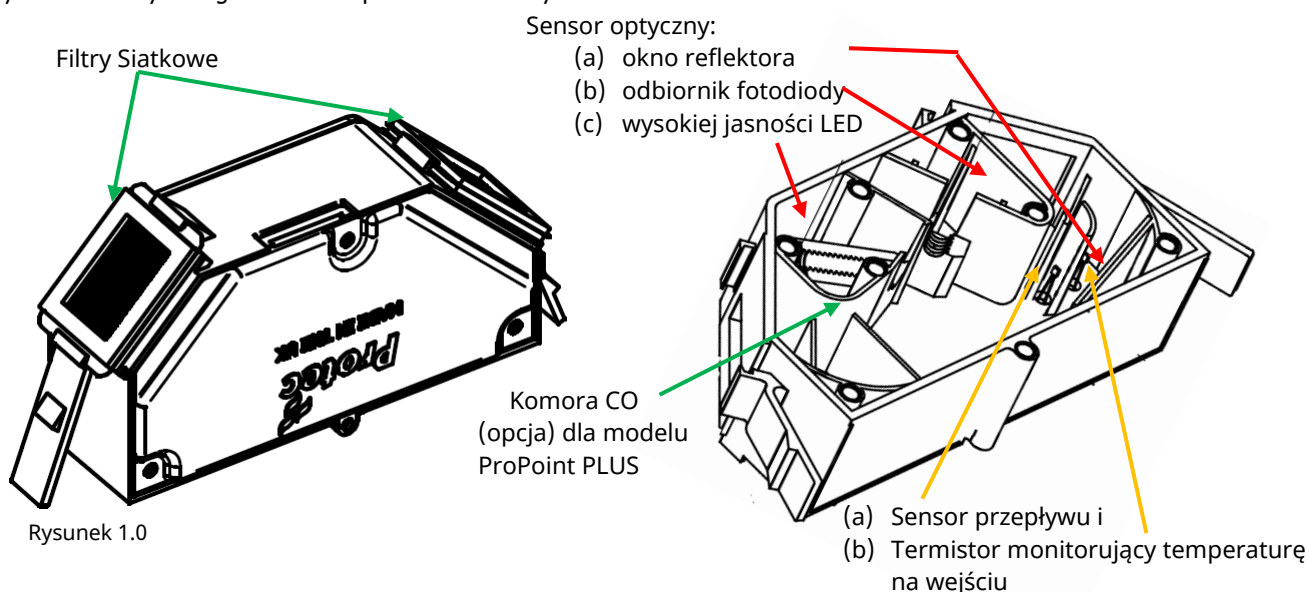

3.0 Zestaw części zamiennych

Zestaw serwisowy do czyszczenia komór SCD - nr produktu: 73.PZO.32

Zestaw zawiera części do czyszczenia 12 komór SCD:

- 24x Śruby z łbem stożkowym M3 x 6mm
- 12x Uszczelki pokrywy
- 12x Chusteczek czyszczących
- 12x Etykiety serwisowych komór SCD
- 1x Lista kontrolna (PID307)

4.0 Wymagania przed serwisowe

1. Wymagane urządzenia: Odpowiedni śrubokręt.
Mięka antystatyczna szczoteczka.
Zestaw serwisowy do czyszczenia komór SCD - nr produktu: 73.PZO.32
2. Serwis prowadzić w bardzo czystym, suchym środowisku.
3. Przed przystąpieniem do pracy rozładuj z siebie ładunek elektrostatyczny (np. dotykając niemalowanej części metalowego grzejnika)
4. Rekomendowane jest serwisowanie komory SCD, gdy wartość analogowa optyczna przekracza 350.

5.0 Procedura serwisowania komory SCD

Przygotowanie komory SCD do serwisu

1. Zanotuj z czujki poniższe informacje¹, użyj serwisowej tabeli informacyjnej z załącznika:
 - o Wartość optyczna
 - o Przepływ
 - o Temperatura
2. Odłącz zasilanie 24V od czujki.
3. Zdejmij przednią osłonę i uważnie odkręć dwie śruby trzymające kasetę z wyświetlaczem, odchyl kasetę wyświetlacza.
4. Zapisz numer seryjny komory SCD, która będzie serwisowana.
5. Ostrożnie wyjmij serwisowaną komorę SCD.
6. Znajdź czystą, suchą przestrzeń do pracy.
7. Ostrożnie zdejmij dwa siatkowe filtry z obu strony komory SCD.
8. Wyczyść filtry usuwając luźny pył miękką szczoteczka.
9. Przetnij etykietę kalibracyjną.
10. Ostrożnie usuń 8 śrub jak pokazano na rysunku 2.0.
11. Ostrożnie zdejmij pokrywę SCD i umieść ją w czystym i suchym miejscu.
12. Usuń gumową uszczelkę z pokrywy i wyrzuć.

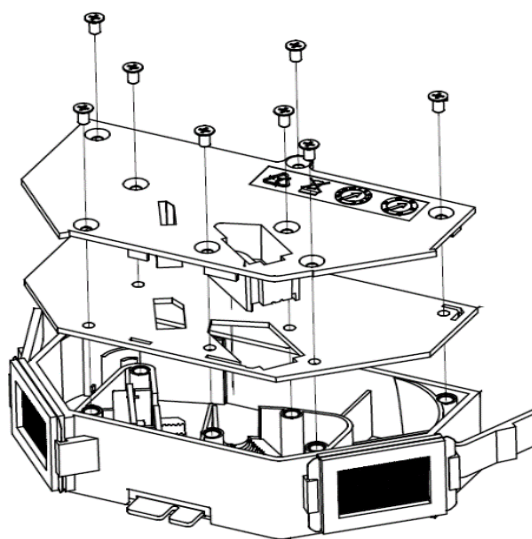

Rysunek 2.0

¹ Informacje można znaleźć:

- Hybrid – na wyświetlaczu LCD lub w oprogramowaniu komputerowym ProView
- Propoint PLUS - w oprogramowaniu komputerowym ProView

Usuwanie wszelkich luźnych zanieczyszczeń

13. Sprawdź wewnątrz komory SCD i, jeśli widoczne są luźne zanieczyszczenia, ostrożnie uderzając komorą SCD spodem do góry o kartkę papieru, usunąć zanieczyszczenia. Wyrzucić zanieczyszczenia.

Czyszczenie okna reflektora

14. Użyj chusteczki czyszczącej z zestawu, aby dokładnie wyczyścić okno reflektora i tylną ściankę komory SCD.

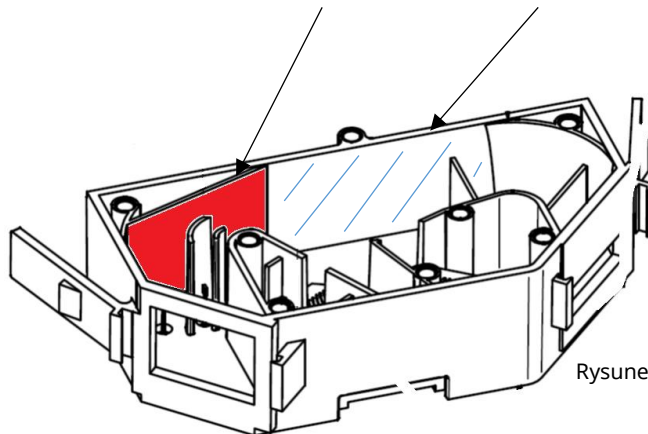

Rysunek 3.0



Uważaj, aby nie usuwać kurzu w pobliżu lub na optyce. NIE WOLNO ROZDMUCHIWAĆ PYŁU.

Czyszczenie sensora przepływu i termistora

15. Sprawdź oba termistory, jeśli jest to absolutnie konieczne, wyczyść je miękką szczotką. Elementy te **są wyjątkowo delikatne** i muszą pozostać w pozycji pionowej dla prawidłowego działania, tak jak pokazano na rysunku 4.0.

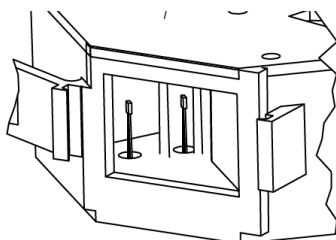

Rysunek 4.0

Ponowne złożenie komory SCD

16. Załóż nową uszczelkę na pokrywie SCD, upewnij się, że nie ma rys ani rozdarć.
17. Ostrożnie załóż pokrywę komory SCD, upewniając się, że uszczelka nie jest przytrzaśnięta, zabezpiecz ją przy pomocy 8 śrub, **NIE SKRĘCAJ ZA MOCNO BY OBUDOWA NIE ZAPADŁA SIĘ I NIE PĘKŁA.**
18. Naklej etykietę serwisową na etykiecie kalibracji. Wpisz nr seryjny, osobę serwisującą oraz datę serwisu.
19. Zamontuj ponownie filtry siatkowe na komorę SCD.
20. Zamontuj komorę SCD w urządzeniu, upewniając się, że jest wepchnięta do końca w złącze na płycie głównej. Sprawdź, czy komora SCD jest w pełni zamocowana a następnie włącz czujkę.

6.0 Weryfikacja obsługi serwisowej

Sprawdź, czy komory SCD zostały poprawnie założone i działają zgodnie z oczekiwanymi parametrami.

Włącz zasilanie czujki. Poczekać na zakończenie inicjalizacji by ustabilizować przepływ powietrza przed wykonaniem następujących czynności kontrolnych.

Porównaj obecne parametry z odnotowanymi informacjami dotyczącymi konserwacji, korzystając z tabeli serwisowej z załącznika.

Poziom analogowy optyki

Upewnij się, że poziom analogowy optyki mieści się w przedziale od 80 do 150, gdzie wartość nominalna to 100.

Przepływ powietrza

Upewnij się, że przepływ powietrza powrócił do akceptowalnej wartości.

Temperatura

Upewnij się, że temperatura jest w przybliżeniu taka sama jak poprzednio, biorąc pod uwagę wszelkie zmiany temperatury otoczenia.

Test system

Wykonaj pełny test pożarowy systemu, aby upewnić się, że odpowiedź sensora optycznego jest zgodna z oczekiwaniami przy odpowiednim rozrzedzeniu powietrza (liczba otworów) i jego czułości.

7.2 Serwisowa lista kontrolna

Poniższa lista kontrolna, służy do tego, aby w czasie i po dokonaniu serwisu sprawdzać czy żądane czynności zostały wykonane.

- Filtry siatkowe wyczyszczone?
- Okno reflektora wyczyszczone?
- Tylne ścianki komory wyczyszczone?
- Termistory wyczyszczone?
- Upewnij się, że termistory są proste.
- Upewnij się, że w komorze nie pozostały większe zanieczyszczenia.
- Upewnij się, że wszystkie 8 śrub jest przykręconych i czy obudowa nie pękła.
- Czy etykieta serwisowa jest przyklejona na etykiecie kalibracyjnej?
- Czy etykieta jest podpisana i datowana?
- Czy poziom analogowy optyki jest sprawdzony i czy jest prawidłowy?
- Czy przepływ powietrza jest sprawdzony i czy jest prawidłowy?
- Czy temperatura jest sprawdzona i czy jest prawidłowa?
- Czy cały system jest przetestowany na prawidłową reakcję na zdarzenie pożarowe i czy działa?